

FOLITOP Alu-Verbundfolie

siegelfähig nach DIN 55531

Hierunter versteht man Kombinationsfolien, die aus einer Alufolie mit beidseitig thermoplastischer Beschichtung bestehen.

Je nach Beanspruchung lässt sich diese Zusammensetzung variieren, wobei die Aluminiumfolie im wesentlichen den Grad der **Wasserdampfdichte** bestimmt. Mit zunehmender Dicke der Alu- Folie nimmt die Durchlässigkeit von Wasserdampf ab, jedoch die Steifigkeit zu. Um die gewünschte Flexibilität der Verbundfolien und gleichzeitig eine vorzügliche Wasserdampfdichte (WDD) zu erhalten, verwenden wir eine **12 my dicke Reinaluminiumfolie**, um besonders empfindliche Güter mit einer Feuchtigkeitsbarriere zu schützen.

Zweckmäßig entzieht man der Verpackung gerade soviel Luft, dass die Sperrschicht hülle lose anliegt.

Damit sich kein Schwitzwasser an den wertvollen Versandgütern bildet, ist als Ergänzung bei dieser Langzeitverpackung die Trockenmittelmethode unerlässlich (siehe Seite 53).

Die Trockenmittel, Kieselgel, oder Silicagel absorbieren, die mit verpackte und im Laufe der Zeit eindringende Feuchtigkeit und verhindern somit eine Schwitzwasserbildung.

Bei der Trockenmittelmethode soll die rel. Feuchtigkeit 40% nicht übersteigen.

Eine Kontrolle der rel. Feuchtigkeit im Innern der Verpackung erfolgt mit Feuchtigkeits-Indikatoren (siehe Seite 52).

Aus allen siegelfähigen Verbundfolien stellen wir nach Ihren Wünschen die passende Konfektionierung her.

FOLITOP-Aluverbundfolie wird nach DIN 55531 und TL 813500031 gefertigt.

Verbund aus folgenden Materialien:

Polyethylen 75 my, Aluminium 12 my, Polyester 12 my zzgl. Kleber = ca. 108 my Gesamtstärke.

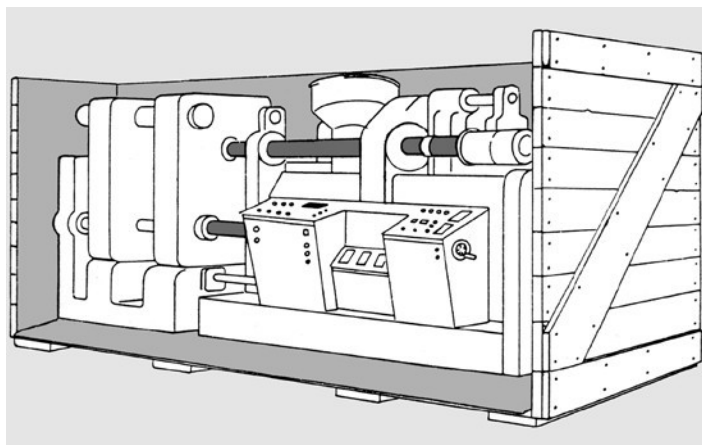

Flachbeutel und fertige Kisteneinsätze (Caseliner) aus allen siegelfähigen Verbundfolien liefern wir nach Ihren Wünschen.



Alu-Verbundhaube mit Bodenblatt (fertig verschweißt).



Kisteneinsatz inkl. Streckverschluss (zum Verschweißen von oben).

FOLITOP Alu-Verbundfolie

siegelfähig, fett-, wasser- und wasserdampfdicht nach DIN 53122 und TL 813500031.

Rollenware zur eigenen Herstellung von Alu-Verbundhauben.

FOLITOP Aluverbundfolie in den Standardabmessungen:

Best.-Nr. 60 02 10	Rollen 100 cm breit	200 m lang	200 m ² / Rolle	27,5 kg / Rolle
Best.-Nr. 60 02 12	Rollen 125 cm breit	200 m lang	250 m ² / Rolle	34,5 kg / Rolle
Best.-Nr. 60 02 15	Rollen 150 cm breit	100 m lang	150 m ² / Rolle	22,5 kg / Rolle
Best.-Nr. 60 02 16	Rollen 165 cm breit	100 m lang	165 m ² / Rolle	25,0 kg / Rolle

Hauben aus Alu-Verbundfolien

Dichtungsgummis für Verpackungshauben

Wir stellen für Sie in unserem Hause Hauben und Böden aus Alu-Verbundfolien nach DIN 55531, TL 813500031 und PE-Verpackungsfolien nach Ihren Angaben bzw. Kistengrößen und Ihren Terminwünschen „just in Time“ her.

Je nach Wichtigkeit der Versandgüter bzw. der Anfälligkeit für Feuchtigkeit und Korrosion können Sie die verschiedenen Folien auswählen. Abdeckhauben aus Polyethylen sind der preiswerte Schutz Ihrer Güter vor Staub und Nässe.

In Verbindung mit Trockenmitteln sind Alu-Verbundfolien die zur Zeit sicherste Langzeit-Verpackung für hochwertige Maschinen, Elektronik-Teile sowie alle korrosionsanfälligen Gegenstände.

Geeignet für alle Transportarten und in alle Regionen.

Die Zusammensetzung der Verbundfolie und die Menge der Trockenmittel können je nach Klima des Empfängerlandes variiert werden (siehe Trockenmittel Seite 53).



1. Maßgenaue Haube wird übergestreift.



2. Die Alu-Verbundfolie wird gerade gezogen.



3. Haube und Boden werden zusammenschweißt.

Hauben aus Alu-Verbundfolien

Best.-Nr. 61 03 20 Hauben aus Alu-Verbundfolie FOLITOP, nach DIN 55531 und TL 81350003

Hinweis: Hauben aus Polyethylen (PE) in allen Größen und Stärken finden Sie auf Seite 46 und 74.

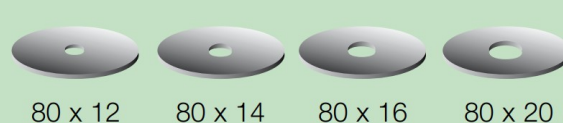

Dichtungsgummis für PE- und Alu-Verbundhauben

sorgen dafür, dass an den Befestigungsbolzen keine Feuchtigkeit in die Verpackungshauben eindringen kann. Wir bieten Ihnen Dichtungsgummis mit Gewebeeinlage für PE- und Alu-Verbundhauben in **3 mm Stärke**, beidseitig glatt, mit Qualität NR/SBR, Shore 65 (± 5) und folgenden Abmessungen an:

Dichtungsgummis	Außen-Ø, Loch-Stärke
Best.-Nr. 60 64 00	30 mm x 8 mm x 3 mm
Best.-Nr. 60 65 00	35 mm x 10 mm x 3 mm
Best.-Nr. 60 66 00	38 mm x 12 mm x 3 mm
Best.-Nr. 60 67 00	40 mm x 14 mm x 3 mm
Best.-Nr. 60 68 00	40 mm x 16 mm x 3 mm
Best.-Nr. 60 69 00	45 mm x 20 mm x 3 mm
Best.-Nr. 60 65 80	80 mm x 10 mm x 3 mm
Best.-Nr. 60 66 80	80 mm x 12 mm x 3 mm
Best.-Nr. 60 67 80	80 mm x 14 mm x 3 mm
Best.-Nr. 60 68 80	80 mm x 16 mm x 3 mm
Best.-Nr. 60 69 80	80 mm x 20 mm x 3 mm

