

Um eine optimale Schnittleistung zu erhalten muss die Messertiefe bei Bedarf angepasst werden.

Das ist speziell der Fall, wenn neuer Ölkarton verwendet wird oder das Schnittbild nicht stimmt.

In diesem Fall ist auch die Schneidleiste auf Verschleiß zu kontrollieren.

Messertiefe einstellen:

Nehmen Sie zur Einstellung der Tiefe den Messerhalter aus dem Gerät. Fahren Sie mit mäßigem Druck mit dem Messerhalter über 2 Lagen Ölkarton.

Der obere Karton sollte komplett durchgeschnitten sein, der untere jedoch nur leicht angeritzt.
Die Einstellung der Tiefe regeln Sie über den Einstellknopf.

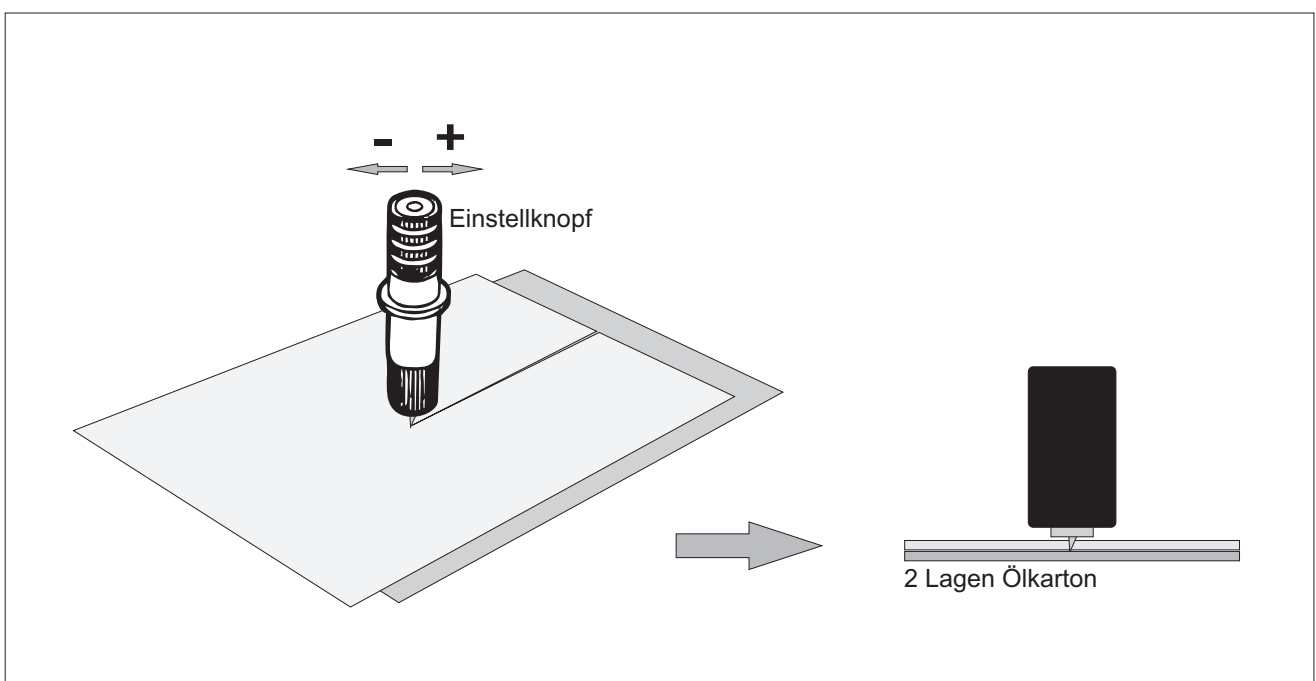

Einstellen des Niederhalters:

Legen Sie Ölkarton ein und senken Sie die Andruckrollen (Hebel rechte Seite).

Lösen Sie die Feststellschraube am Niederhalter.

Nehmen Sie zur Einstellung der richtigen Höhe nun 2 kleine Stücke Ölkarton und legen Sie diese zwischen Niederhalter und den eingelegten Karton (Siehe Bild 1).

Wenn der Niederhalter nun auf den 2 Stücken aufliegt, können Sie die Feststellschraube anziehen.

Lassen sich die Stücke frei bewegen ist der Niederhalter richtig eingestellt.

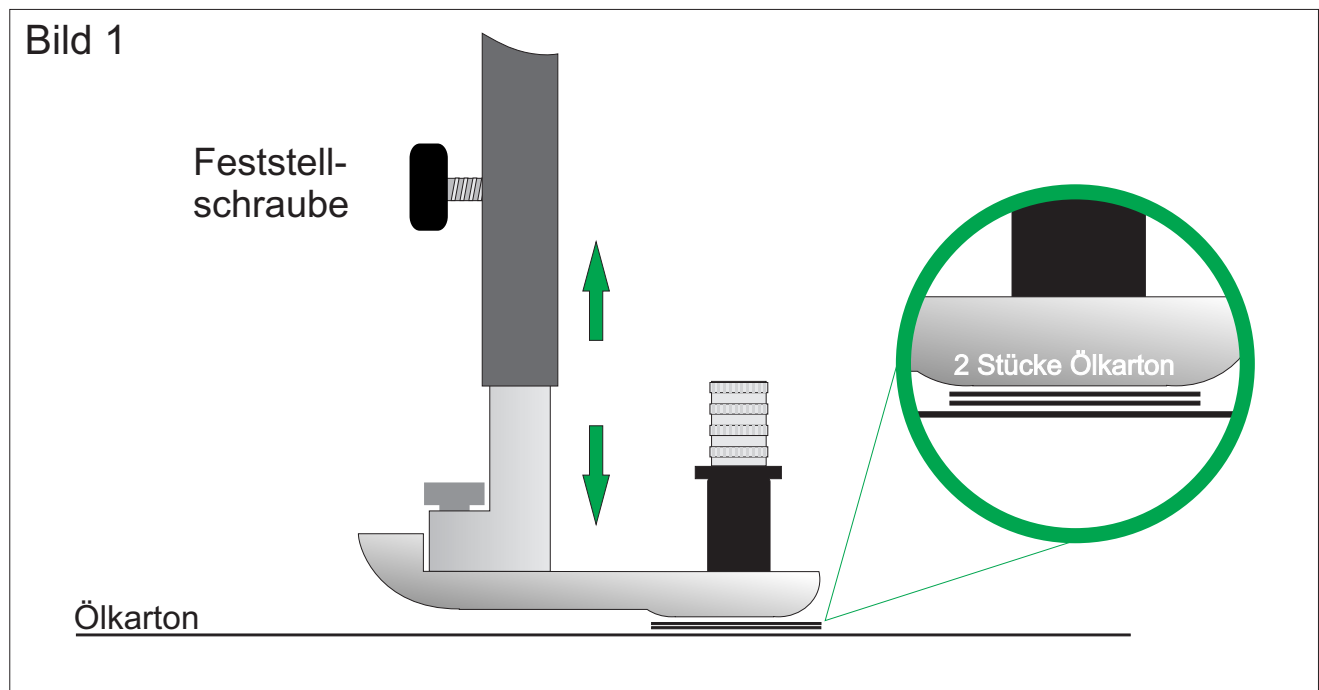

Prüfen der Gängigkeit:

Prüfen Sie im Anschluss durch leichten Druck auf den Messerhalter ob der Messerhalter ohne Kontakt durch die Öffnung am Löffel des Niederhalters passt. (Bild 2)

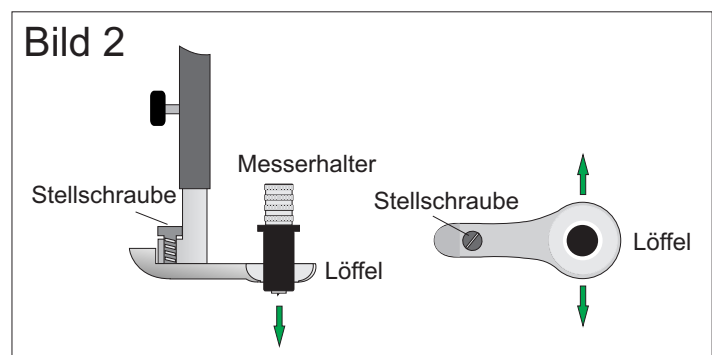

Falls nicht, lösen Sie die Stellschraube laut Zeichnung und justieren Sie den Löffel so, das der Messerhalter mittig in der Öffnung des Löffels steht.